

INYECTORAS
INJECTORS

ESP

ENG

MOVISTICK PC SERIES

Inyectora multiaguja retráctil
de efecto atomizador

Multineedle bone-in spray injector



www.metalquimia.com



from
tradition **50** to
disruption
1971-2021

MOVISTICK

30 PC - 60 PC - 30 PC DUPLEX - 60 PC DUPLEX



DIMENSIONES / DIMENSIONS

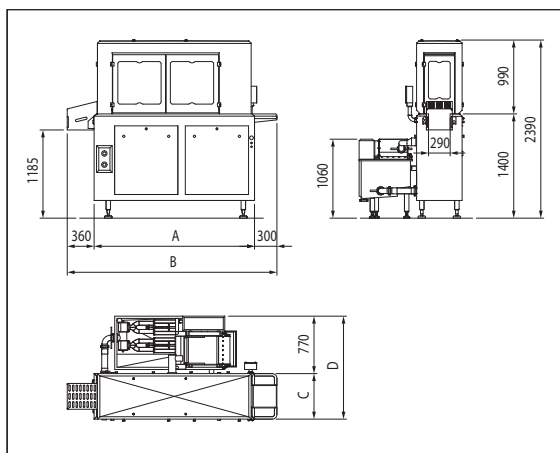

	A	B	C	D
30 PC	1700	2360	570	1340
30 PC DUPLEX	2150	2810	610	1380

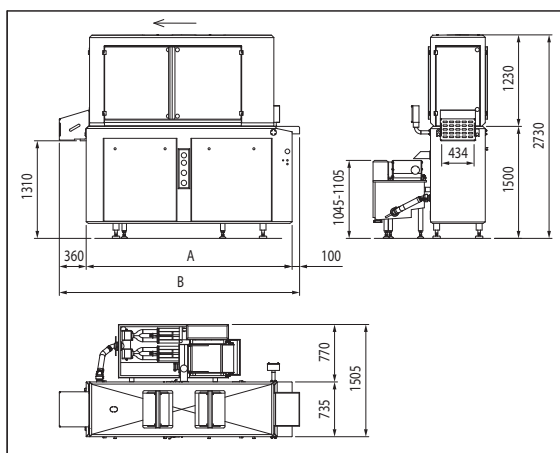

	A	B
60 PC	2060	2520
60 PC DUPLEX	2760	3220

CARACTERÍSTICAS TÉCNICAS / TECHNICAL FEATURES

	30 PC	60 PC	30 PC DUPLEX	60 PC DUPLEX	
Motor grupo hidráulico (50 Hz / 60 Hz)	7.5 kW	11 kW	7.5 kW	11 kW	Hydraulic unit motor (50 Hz / 60 Hz)
Motor reductor filtro	-	0.18 kW	0.18 kW	0.18 kW	Filter motor reducer
Avance cinta graduable	12 - 60 mm	12 - 60 mm	12 - 60 mm	12 - 60 mm	Adjustable walking beam conveyor feed
Caudal de inyección graduable	150 - 2000 cc	250 - 3600 cc	150 - 2000 cc	250 - 3600 cc	Adjustable injection flow
Ciclos por minuto	27	25 - 40	25	19 - 40	Cycles per minute
Altura libre paso producto	200 mm	200 / 250 mm ⁽¹⁾	200 mm	200 / 250 mm ⁽¹⁾	Product height clearance
Puntos inyección	440	700	880	1400	Injection points
Rango inyección en una sola pasada	10 - 75 %	10 - 75 %	15 - 100 %	15 - 100 %	Injection range in one pass
Construcción (tipo Inox.)	AISI 304	AISI 304	AISI 304	AISI 304	Material (stainless steel type)
Peso con filtro de cestas	890 kg	-	-	-	Weight with basket filter
Peso con filtro automático FR-30	1000 kg	1300 kg	1350 kg	1700 kg	Weight with automatic FR-30 filter

(1) Sobre pedido, la máquina se fabrica en dos alturas de paso de producto (200 mm o 250 mm).

(1) On request, the machine is available in two product clearance heights (200 mm or 250 mm).

PRODUCCIONES / CAPACITIES*

% INYECCIÓN / INJECTION %	30 PC	60 PC	30 PC DUPLEX	60 PC DUPLEX
25%	Hasta / Up to 2200 kg/h	Hasta / Up to 3300 kg/h	Hasta / Up to 3200 kg/h	Hasta / Up to 4800 kg/h
45%	1900 kg/h	2700 kg/h	2800 kg/h	4000 kg/h
70%	1000 kg/h	1500 kg/h	1400 kg/h	2200 kg/h
100%	-	-	1000 kg/h	1600 kg/h

* Estas producciones, en carne inyectada, pueden sufrir variaciones según las características de la carne y de la salmuera.

* These production capacities, in injected meat, are subject to variations depending on meat and brine characteristics.

APLICACIÓN

Las MOVISTICK 30 PC, 60 PC, 30 PC DUPLEX y 60 PC DUPLEX inyectan, pulverizando y a presión constante, salmuera a cualquier tipo de carne, con o sin hueso (porcino, vacuno, aves, etc...).

Inyección graduable de 10 a 75 % por pasada, y de 15 a 100% (mod. DUPLEX).

Uniforme distribución de la salmuera sin zonas muertas.

Inyección de ingredientes insolubles dispersos.

Mínimo drenaje de salmuera.

SISTEMA

- Totalmente hidráulica autopilotada, incluyendo la bomba de salmuera.
- Cinta de transporte tipo SINGER.
- Retenedor independiente para cada grupo de agujas.
- Dispositivo de regulación de la Presión de Inyección por efecto Spray, opcional.
- Cabezal tenderizador opcional acoplado después del cabezal de inyección y sincronizado hidráulicamente con el mismo (solo disponible en los modelos 60 PC y 60 PC DUPLEX).
- Tanque de salmuera opcional con 2 sistemas de filtraje independientes (modelo 30 PC)
- Filtro automático autolimpiable opcional, especialmente concebido para trabajar 24 horas sin paradas con todo tipo de salmueras.
- Aprovechamiento total de la salmuera.
- Máxima facilidad de limpieza y mantenimiento.

USE

The MOVISTICK 30 PC, 60 PC, 30 PC DUPLEX and 60 PC DUPLEX are able to inject brine, spraying at constant pressure, into any kind of meat, bone-in or boneless (pork, beef, poultry, etc...)

Adjustable injection from 10 to 75 % per pass, and from 15 to 100 % (mod. DUPLEX).

Uniform distribution of brine without dead zones.

Injection of dispersed insoluble ingredients.

Minimal brine dripping.

SYSTEM

- Fully self-piloted hydraulic operation, including brine pump.
- Adjustable walking beam conveyor feed.
- Independent retainer for each set of needles.
- Optional regulation device to control Spray Injection Pressure.
- Optional tenderizing head assembled after the injection head and hydraulically synchronized (only available in 60 PC and 60 PC DUPLEX models).
- Optional brine tank with 2 independent filtering systems (30 PC model).
- Optional automatic self-cleaning filter specially designed to work 24 hours non-stop with all types of brine.
- Total utilization of all brine.
- Maximum easiness of cleaning and maintenance.

MOVISTICK

Inyectora multiaguja retráctil de efecto atomizador
Multineedle bone-in spray injector

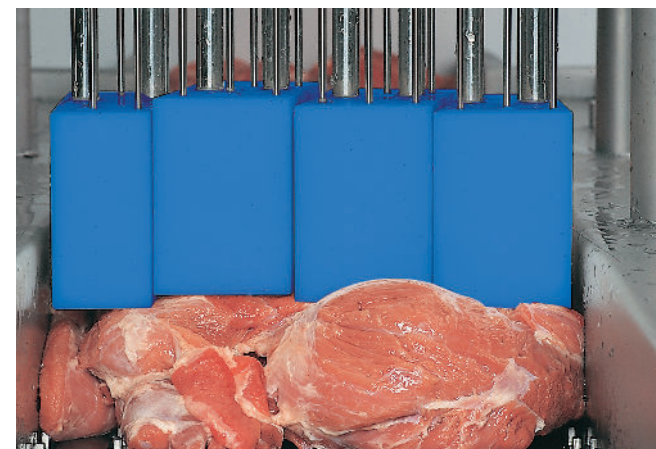

La máquina cumple con la normativa CE sobre seguridad.
Machine complies with all CE safety Standards.

La máquina cumple con los requerimientos USDA.
Machine complies with USDA requirements.

OBSERVACIÓN: Máquina sujeta a cambios sin previo aviso.
REMARKS: Machine subject to modifications at manufacturer's discretion without notice.





METALQUIMIA S.A.U
Font de l'Abat, 21
(Sant Ponç de la Barca)
17007 Girona - SPAIN
Tel. +34 972 214 658
www.metalquimia.com
info@metalquimia.com

